

H013MC

3爪 IDドロダウンチャック

3-JAW I.D. DRAW DOWN POWER CHUCK

特長 Technical features

1. 内径把握専用のドロダウンチャックです。このチャックは、外径把握はできません。
 2. 従来形式のH013Mとの互換性を保っています。アダプタやトップツールリングもそのまま使用できます。
 3. ワークを端面へ引きつけて把握しますので、ワークの浮上がりがありません。
 4. シール構造や摺動面潤滑の改善などにより、耐摩耗性や防塵性など耐久性が一層向上しています。
1. Dedicated draw down chuck for internal clamping. It cannot be used for external clamping.
 2. Compatible with the previous H013M series. Also allows the use of an adapter or top tooling.
 3. Pulls the workpiece toward the end face to prevent it from lifting up.
 4. Improving the sealing structure and lubrication of sliding surface has enhanced durability including wear resistance and dust resistance.

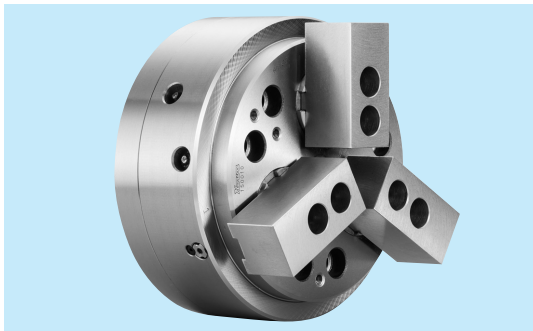

仕様 Specifications		形式番号 Series number				
		6	8	10	(12)	
爪のストローク (直径にて) Jaw movement (Dia)	mm	5.8	7.2	10.8	10.8	
プランジャストローク (シリンダストローク) (Cylinder stroke)	mm	8	10	15	15	
最大・最小把握径(内径) Recommended inside chucking diameter for standard soft blank jaws	最大 Max.	mm	140	180	220	270
	最小 Min.	mm	40	48	65	80
最高使用回転数 Max. Speed	r/min	5000	4500	4000	3500	
許容シリンダカ Max. input force	kN	15	25	35	45	
把握力 Clamping force at Max. input force (Total jaw force)	kN	25	45	60	75	
慣性モーメント Moment of inertia J	kg·m ²	0.042	0.13	0.32	0.72	
質量 Weight with standard soft blank jaws	kg	13	25	42	68	
対応シリンダ Matching cylinder						
HH4C	形式番号 Series number	80	100	125	140	
	最高使用圧力 Max. pressure to operate chuck	MPa	3.4	3.4	3.1	3.1
H05CH	形式番号 Series number	200	250	300	300	
	最高使用圧力 Max. pressure to operate chuck	MPa	0.5	0.5	0.5	0.6

記号 Symbol	形式番号 Series number				
	6	8	10	(12)	
A1	165	210	254	304	
A2	0 -0.05	140	180	220	250
B2	Min.	37	44	54	82
C	H7	140	190	230	230
D		5	5	5	5
E1		80	95	110	125
E2		15	17	20	25
F		104.8	133.4	171.4	171.4
G		M10	M12	M16	M16
H		16	18	22	22
J		M16×2	M20×2.5	M24×3	M27×3
J1		35	40	50	60
K		36	36	46	50
L	Max.	31	38	47	47
	Min.	23	28	32	32
N	Max.	37.9	46.6	57.9	65.4
	Min.	35	43	52.5	60
P	Max.	12	14	19	19
	Min.	4	4	4	4
W1		32	38	50	52
W2		35	42	52	80
X	Max.	42	55	65	70
	Min.	34	45	50	55
Z1		40	50	60	70
Z2		20	25	30	40
Z3	深サ Depth	M6 -12	M8 -16	M8 -16	M10 -18

注：()の形式は受注生産です。
Note: Parenthesized models are made to order.

- 注：1. この値の4倍がGD²に相当します。
2. 回転シリンダの最高回転数が低い場合には、その回転数に合わせてください。
3. 把握爪の寸法は標準生爪寸法表を参照願います。
- Note: 1. The four times of this value is equivalent to GD².
2. When the Max. speed of a rotating cylinder is lower than that a chuck, observe that of a rotating cylinder.
3. The dimensions of top jaws are on the pages of "Standard soft blank jaw".

