

DYV 双活塞旋转油缸[锁阀型]



产品特点

两个活塞独立工作, 与 HCWF 双作用型联动使用
可用于立式、水平机床

主要技术

用于 HCWF Chuck, 由4个液压 port 组成
安装旋转接头时可使用 coolant air sensing

产品规格

DYV-21560		
	Piston A	Piston B
活塞行程 [mm]	60	60
活塞推力 Push [kN(kgf)]	16.9(1724)	11.8(1206)
活塞推力 Pull [kN(kgf)]	13.9(1420)	11.1(1130)
活塞面积 (Push) [cm ²]	363	254
活塞面积 (Pull) [cm ²]	301	238
最大工作压力 [MPa(kgf/cm ²)]	5.1(50)	
允许的最大最大转速 [min ⁻¹]	3200	
重量 [kg]	92	
惯性力矩 [N·m ² (kgf·m ²)]	0.89	

- ※ 部分型号可有多种通径。
- ※ 上述规格仅列出了标准型, 因此必须确认铭牌。
- ※ PISTON 推力: 液压力 4.0MPa (40.8kgf/cm²)
- ※ 总 Leak 量为液压力 3.0MPa, 油温 50° 时的量。
- ※ 三千里机械现在不为 Kitakawa 进行 OEM 生产。

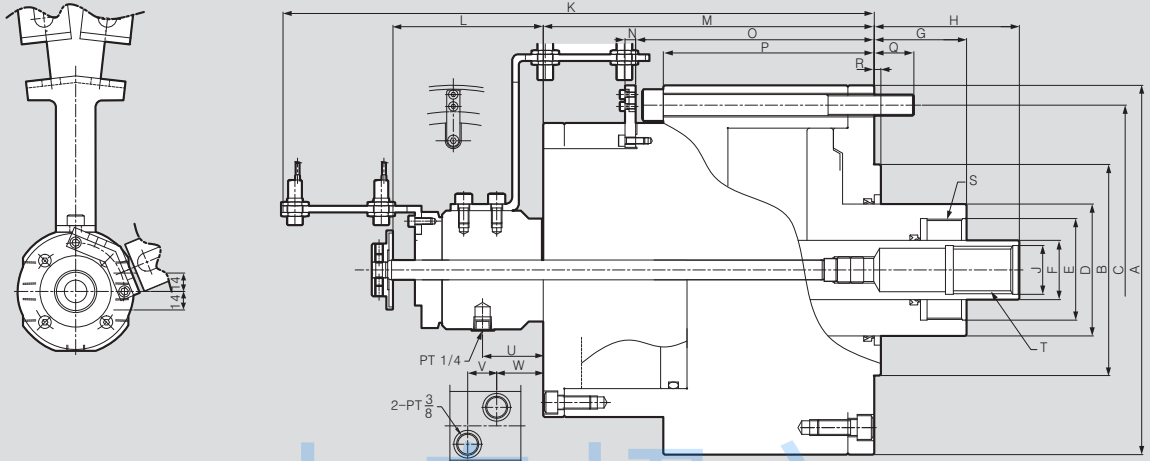

- ※ Piston A : Outer Piston
- ※ Piston B : Inner Piston

产品尺寸

133 8210 1399

DYV-21560

ΦA	280	L	114
ΦB	160	M	251
ΦC	250	N	8
ΦD	100	O	181
ΦE	77	P	160
ΦF	45	Q	30
G max.	70	R	5
G min.	10	S	M75x2.0
H max.	110	T	M36x4.0
H min.	50	U	46
ΦJ	37	V	22
K	448.3	W	35.3